

記號	變更事項	原因	日期	負責人

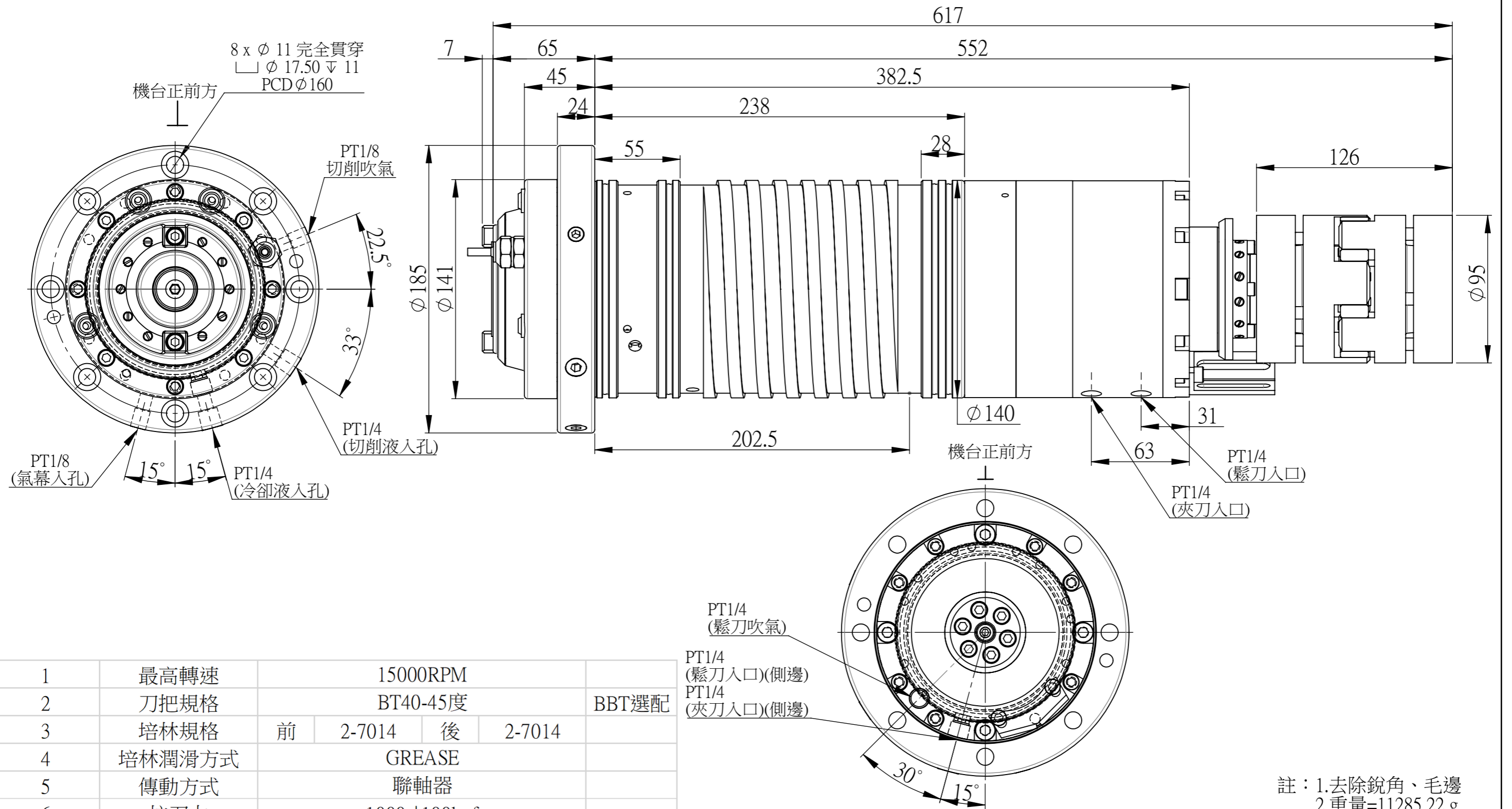

1	最高轉速	15000RPM			
2	刀把規格	BT40-45度			BBT選配
3	培林規格	前	2-7014	後	2-7014
4	培林潤滑方式	GREASE			
5	傳動方式	聯軸器			
6	拉刀力	1000 $\pm$ 100kgf			
7	中心出水	無			選配
8	鬆夾刀油壓缸	有			
9	主軸前端氣幕	有			
10	安裝方式	立式			
11	主軸重量	~60kg			

PT1/4 (鬆刀吹氣)  
PT1/4 (鬆刀入口)(側邊)  
PT1/4 (夾刀入口)(側邊)

註：1. 去除銳角、毛邊  
2. 重量=11285.22 g

材質		設計	黃穎聰	2022-03-22	亞太有限公司			圖名	主軸總成		圖號	A3 BT40-140-SD-B70	比例	1:2.5
表面		繪圖	黃穎聰	2022-03-22					短鼻直聯					
熱處理		審校	林森樹	2022-03-22										
狀態		核准												